

第19回日本クリティカルケア看護学会学術集会

開催趣意書

■ ランチョンセミナー

■ 企業展示

■ 広告掲載

会 期： 2023年7月1日（土）～2日（日）

会 場： タワーホール船堀（東京都江戸川区）

会 長： 佐々木 吉子

（東京医科歯科大学大学院保健衛生学研究科 災害・クリティカルケア看護学分野）

第19回日本クリティカルケア看護学会学術集会 ご協賛のお願い

謹啓 時下、貴社におかれましては益々ご清栄のこととお慶び申し上げます。

平素は格別の御高配を賜り、厚く御礼申し上げます。

この度、第19回日本クリティカルケア看護学会学術集会の集会長を拝命し、2023年7月1～2日の両日、タワーホール船堀（東京都）において、学術集会を開催することとなりました。新型コロナウイルス感染症パンデミックの収束を切に願いつつ、参加者の皆様の安全と多様な参加ニーズに応えるべく、対面ならびに一部をオンラインとするハイブリッド型の開催として準備を進めております。

集会のメインテーマは、「グローバル時代における持続可能なクリティカルケア看護の探求」です。少子超高齢化やグローバル化が進む現代社会においては、人々の保健医療ニーズが変化し、多様性への配慮や、テクノロジーの発展により新たに生み出された診断・治療法への適応なども求められています。さらには、人口減少に伴う深刻な医療人材の不足、持続する感染症パンデミックや戦争、新たな大災害の危機などもあり、私たちは、良質で安定したクリティカルケア看護の持続可能性を揺さぶる多くの課題に直面しています。これらは、地球レベルの課題と捉えて取り組んでいく必要があります。

本学術集会では、クリティカルケア看護を必要とする全ての人に、これからも良質なケアを安定して提供し続けていくために、これまで蓄積してきた経験を振り返り、課題に対応した講演、シンポジウム、パネルディスカッションなどを通して参加者の皆様とともに探求したいと考えております。また、一般演題や交流集会においては、クリティカルケア看護に携わる人々の日々の看護実践や研究からの知見を共有いたします。さらに、一般の方々に向けた市民公開講座を開催いたします。

つきましては、本学会を開催するにあたりランチョンセミナー、企業展示、各種広告掲載を募集いたします。どうぞ、本学会の趣旨にご賛同いただき、何卒格段のご配慮を賜りたくお願い申し上げます。

末筆ではございますが、貴社の益々のご発展を心よりお祈り申し上げます。

謹白

2022年9月吉日

第19回日本クリティカルケア看護学会学術集会

集会長 佐々木 吉子



開 催 概 要

1. 会議名称：第19回日本クリティカルケア看護学会学術集会
2. 会 期：2023年7月1日（土）～ 2（日）
3. 会 場：タワーホール船堀
〒134-0091 東京都江戸川区船堀 4-1-1
4. 会 長：佐々木 吉子
(東京医科歯科大学大学院保健衛生学研究科 災害・クリティカルケア看護学分野)
5. 開催形式：現地開催＋一部オンライン配信のハイブリッド開催
6. 学会の目的：少子超高齢化、テクノロジーの高度化、大災害や戦争の危機といった医療サービスを取り巻く様々な課題を見据えて、良質で安定したクリティカルケア看護（生命や生活の危機状態に焦点を当てた看護活動）について学際的な情報共有や検討を行う。
7. 参加予定人数：約1,500名
8. 学会概要(予定)：開会式、閉会式、海外招聘講演、教育講演・教育セミナー、シンポジウム、パネルディスカッション、交流集会・ワークショップ、Pro-con、一般演題(口演・示説)、市民公開講座、ランチョンセミナー、企業展示 他

9. 企業活動と医療機関等の関係の透明性ガイドラインについて

- 1) 日本製薬工業協会策定の「企業活動と医療機関等の関係の透明性ガイドライン」に基づき「貴社と医療機関及び医療関係者との関係の透明性に関する指針」に従い、学会寄付金に関する「学会名」とその「金額」を貴社のウェブサイト上に公開することに同意いたします。
- 2) 日本医療機器産業連合会策定の「企業活動と医療機関等の関係の透明性ガイドライン」に基づき「貴社と医療機関及び医療関係者との関係の透明性に関する指針」に従い、学会寄付金に関する「学会名」とその「金額」を貴社のウェブサイト上に公開することに同意いたします。

10. 各種協賛金納入先

銀行名：みずほ銀行 神田支店

店番号：108

口座番号：普通預金 3061975

口座名：第19回日本クリティカルケア看護学会学術集会

(ダイ19カイニホンクリティカルケアカンゴガックカイガクジュツシュウカイ)

※振り込み手数料は貴社にてご負担ください。

11. 運営事務局

第19回日本クリティカルケア看護学会学術集会 運営事務局

株式会社サンプラネット メディカルコンベンション事業部

〒112-0012 東京都文京区大塚 3-5-10 住友成泉小石川ビル 6F

担当：原

T E L : 03-5940-2614 FAX: 03-3942-6396

E-mail : jaccn2023@sunpla-mcv.com

ランチオンセミナー募集要項

1. ランチオンセミナー開催日時

2023年7月1日(土)～2日(日)の各日における60分間(予定)

2. テーマ、座長、演者の選定について

テーマ、座長、演者については、貴社にてご提案いただきますが、事務局で調整させていただく場合がございますので、内諾を得る前に事前に運営事務局までお知らせください。場合によっては変更をお願いすることがありますので予めご了承ください。

3. 共催費用(消費税込)

ランチオンセミナー(開催予定時間:お昼60分間 ※飲食提供あり)

収容数	共催費(税込)	7月1日(土)	7月2日(日)
250席	880,000円	1枠	1枠
100席	770,000円	3枠	4枠

※応募数によって、開催枠数変更の可能性がございます。

※収容数に多少の変更が出る可能性がございます。何卒ご了承ください。

4. 費用のご負担について

共催費には、会場費、控室費、学会で使用している機材一式ならびに音響関係機材費一式は含まれています。

■座長、講師への謝礼、旅費は共催企業へ一任いたします。

■収録や同時通訳、遠隔登壇などの追加機材費は、別途ご手配いただくか、運営事務局にご相談ください。

■会場の座席数に応じて 飲食代のご負担をお願いいたします。

■オプション関係の手配物等に関しましては、2023年5月中旬頃に改めてご案内いたします。

5. お申込み方法

別紙の「ランチョンセミナー申込書」にご希望日程を第2希望まで明記の上、運営事務局までメールまたはFAXにてお申し込みください。

※主催で調整の上、決定させていただきます。

※ご希望に添えない場合もございますので予めご了承ください。

※セミナー枠決定後、追って請求書をお送りいたします。

6. お申込み締切日：2023年3月31日（金）

7. お申込みの取り消し

お申込書のご提出後は、主催が不可抗力と認めた場合を除き、お取り消しはできませんので予めご了承ください。

企業展示募集要項

1. 主催： 第19回日本クリティカルケア看護学会学術集会
2. 展示会場： タワーホール船堀 1F 展示ホール
〒134-0091 東京都江戸川区船堀 4-1-1
3. 展示会日程： 搬入：2023年6月30日（金）17：30～21：30
（予定） 展示：2023年7月1日（土）・2日（日）
搬出：2023年7月2日（日）夕方
（詳細は、会期1ヵ月前にご連絡いたします。）

出展要項

■展示料（1小間あたり、税込）（電気工事費・電気使用料を除く）

基礎小間 W1,800mm×D600mm×H2,100mm 220,000円

※スペース渡しの場合でも、展示料は1小間あたりの料金と変わりません。

書籍展示 1テーブル W1,800mm×D600mm（予定） 11,000円

- 1) バックパネル
 - 2) 展示台（クロス付き、W1,800mm×D600mm×H700mm）
 - 3) 社名板（書体：角ゴシック、墨文字）
- ※1)～3)は事務局にて設置。申込書に必要事項を明記してください。

[基礎小間の略図]

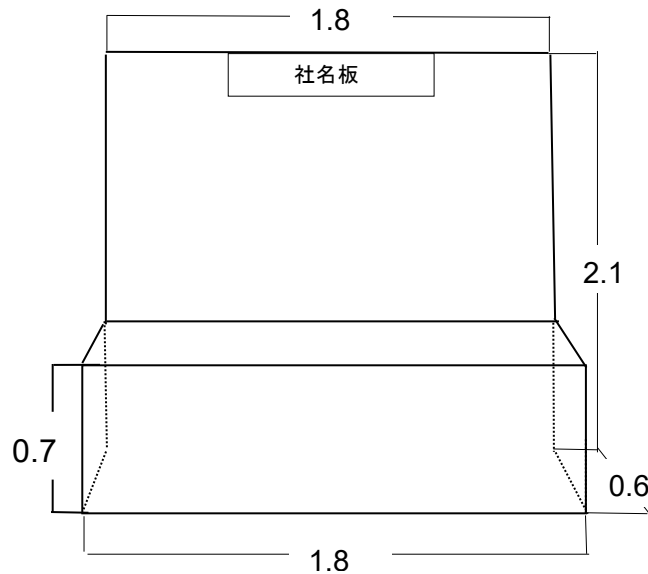

■お申込み方法

別紙の「出展申込書」に必要事項を明記の上、運営事務局までメールまたはFAXにてお申し込みください。
確認後、請求書をお送りいたします。

■お申込み締切日

2023年3月31日(金)

※ただし、定数になり次第、締切とさせていただきます。

■お申込みの取り消し

お申込書のご提出後は、主催が不可抗力と認めた場合を除き、お取り消し、ご変更はお受けいたしかねます。
出展料のご返金はできませんので予めご了承ください。

■電気工事

電気幹線工事・電気使用料は以下の料金により出展社負担になります。
100V:100Wにつき2,200円(税込)となります。
単200Vは割増料金になります。
コンセント(2口)につき3,300円(税込)となります。希望により有料で、電気配線工事を行います。

■特別装飾

出展社の費用で施工してください。展示設計は自由ですが、展示上の構造や設備、主催者規制、消防法の規制などの規制があります。

■小間割

展示申込を受付後、出品の種類、形状、ブース等考慮の上、主催者で小間割を決定します。出展者の説明会は、行いませんのでご了承ください。

■出展物の管理

各出展物の管理は、出展社が持つものとし、展示期間中の出展物の盗難・紛失・災害等の損害に対して、補償等の責任は一切負いませんので、ご了承ください。

■その他

出展物の内容によっては、出展を辞退いただく場合もありますので、予めご了承ください。

広告掲載募集要項

1. ホームページバナー広告

- 1) 掲載ページ：第19回日本クリティカルケア看護学会学術集会
ホームページ <http://jacn2023.com/>
- 2) 掲載期間：2022年9月～会期終了まで（予定）
- 3) 広告サイズ：天地50×左右200ピクセル程度を予定、1MB以内、
JPEG方式またはGIF方式（アニメーション可）、無限ループ可、ロゴマークのみでも可
- 4) リンク先：WebsiteのURLをお知らせください。
- 5) 広告掲載料及び募集数（消費税込）

内容	広告料	データサイズ	枠数
ホームページバナー	110,000円	天地50×左右200ピクセル程度	2枠

※料金は貴社のホームページへのリンクを基本としております。

※掲載場所に関しましては、事務局に一任下さい。

※上記金額には、バナー等の制作費は含まれておりません。

※アクセス回数保証は行いません。

- 6) 制作費（消費税込）：880,000円

7) 掲載規約

以下に該当するホームページへのバナー広告は取り扱いません。

- ①当学会が広告主を支持、またはその商品やサービス等を推奨、あるいは保証しているかのような表現のもの。
- ②社会的秩序を乱すような表現あるいはコンテンツが含まれるもの。
- ③投機、射幸心を著しくあおる表現のもの。
- ④名誉毀損、プライバシーの侵害、信用毀損、業務妨害となる恐れのあるもの。
- ⑤氏名、写真、談話、商標、他者の著作物、特許等を無断で使用したもの。
- ⑥不良商法とみなされるもの。
- ⑦その他、当学会が不適切と判断したもの。

8) お申込み方法

別紙の「広告掲載申込書」に必要事項を明記の上、運営事務局までメールまたはFAXにてお申し込みください。確認後、請求書をお送りいたします。

- 9) お申込み締切日：**2023年3月31日（金）**

10) お申込みの取り消し

お申込書のご提出後は、主催が不可抗力と認めた場合を除き、お取り消しはできませんので予めご了承ください。

2. プログラム集

- 1) 媒体名：第19回日本クリティカルケア看護学会学術集会 プログラム集
- 2) 掲載紙面：A5版
- 3) 発行部数：2,000部（予定）
- 4) 配布対象：学会会員および参加者 他
- 5) 掲載料金：（消費税込）

掲載頁	広告料	募集枠
表2（表紙裏・カラー1頁）	132,000円	1枠
表3（裏表紙裏・カラー1頁）	132,000円	1枠
表4（裏表紙・カラー1頁）	165,000円	1枠
後付1頁（モノクロ）	66,000円	3枠
後付1/2頁（モノクロ）	33,000円	3枠

- 6) 製作費（消費税込）：1,100,000円
- 7) 広告料目標金額（消費税込）：726,000円
- 8) 発行予定月：2023年6月上旬（予定）
- 9) 原稿形式

データ（Eメール添付またはCD-R等を郵送）を運営事務局宛てにお送りください。

※リンク外れ等の確認のため、Eメール添付の場合は元データの他にPDFデータも添付していただき、CD-R等を郵送される場合はプリントアウトした紙も同封してください。封筒には「学会名」を必ずご記載ください。

10) お申込み方法

別紙の「広告掲載申込書」に必要事項を明記の上、運営事務局までメールまたはFAXにてお申し込みください。

掲載場所決定後、請求書をお送りいたします。

11) お申込み締切日：**2023年3月31日（金）**

12) 原稿締切日：**2023年4月12日（水）**

13) お申込みの取り消し

お申込書のご提出後は、主催が不可抗力と認めた場合を除き、お取り消しはできませんので予めご了承ください。

3. ネームカードケース&ストラップ

- 1) 媒体名： 第19回日本クリティカルケア看護学会学術集会
ネームカードケース&ストラップ
- 2) 配布対象： 第19回日本クリティカルケア看護学会学術集会 全参加者(約 1,500 個)
- 3) 募集社数： 1社 (1,500本/枠) ※ネームケース込み
- 4) 広告料金： 現物支給 (ストラップ本体に貴社名や商品名、ロゴを印字)
- 5) 製作イメージ：



- 6) お申込み方法
別紙の「広告掲載申込書」に必要事項を明記の上、運営事務局までメール
またはFAXにてお申し込みください。
決定後、個数と納品場所・日時等の詳細をご連絡いたします。
- 7) お申込み締切日： 2023年3月31日(金)
- 8) お申込みの取り消し
お申込書のご提出後は、主催が不可抗力と認めた場合を除き、
お取り消しはできませんので予めご了承ください。

4. コングレスバッグ広告

- 1) 広告掲載料金 (消費税込) : 1,100,000 円
- 2) 製作費 (消費税込) : 1,320,000 円 (880 円×1,500 個)
- 3) 募集社数 : 1 社 (1,500 個/枠)
- 4) 制作個数 : 1,500 個予定
- 5) 広告仕様 : お申込書拝受後別途ご連絡いたします。
- 6) お申込み方法

別紙の「広告掲載申込書」に必要事項を明記の上、運営事務局までメールまたはFAXにてお申し込みください。

掲載仕様決定後、請求書をお送りいたします。

- 7) お申込み締切日 : 2023年3月31日(金)
- 8) お申込みの取り消し

お申込書のご提出後は、主催が不可抗力と認めた場合を除き、お取り消しはできませんので予めご了承ください。

収支予算書

単位：円

【収入の部】

項 目	金額	備 考
1. 参加費	18,130,000	
事前参加登録		
会員	(6,050,000)	11,000円×550名
非会員	(5,720,000)	13,000円×440名
学生	(30,000)	3,000円×10名
当日参加登録		
会員	(3,360,000)	12,000円×280名
非会員	(2,940,000)	14,000円×210名
学生	(30,000)	3,000円×10名
2. ランチョンセミナー	7,150,000	
ランチョンセミナー(250席)	(1,760,000)	880,000円×2枠
ランチョンセミナー(100席)	(5,390,000)	770,000円×7枠
3. 企業展示	2,200,000	220,000円×10小間
4. 広告掲載	2,046,000	
ホームページバナー広告	(220,000)	110,000円×2枠
プログラム集広告	(726,000)	165,000円×1、132,000円×2、66,000円×3、33,000円×3
コンgresバッグ広告	(1,100,000)	1,100,000円×1枠
5. 学会準備金	2,000,000	
6. 寄付金	200,000	
計	31,726,000	

【支出の部】

項 目	金額	備 考
1. 印刷費等	2,800,000	プログラム集、ポスター、封筒、コンgresバッグなど
2. 事務費	1,400,000	HP作成、参加登録システム費など
3. 広告関係費	83,600	
4. 機器展示関係費	1,000,000	
5. 通信諸費	48,100	
6. 会場・付帯設備費	5,300,000	タワーホール船堀
7. 機材・備品費	6,973,342	
8. 看板・装飾費	40,000	
9. Web開催費	3,302,080	
10. 人件費	2,890,000	
11. 消耗品、レンタル品等	219,000	
12. 諸経費	1,076,000	
13. 講師謝礼・賞金等	700,000	
14. 会議費	150,000	
15. 業務委託費	3,743,878	
16. 税務対策費	2,000,000	
計	31,726,000	

E-mail: jaccn2023@sunpla-mcv.com

FAX: **03-3942-6396**

第19回日本クリティカルケア看護学会学術集会
ランチオンセミナー 申込書

申込日 202 年 月 日

1. 共催申込者情報

貴社名			
部課名			
お名前			
ご住所			
TEL		FAX	
E-mail			

2. 申込内容

	希望日	座席数	金額
(例)	7月1日(土)	250席	880,000円
第1希望			
第2希望			

3. 予定講演内容、コメント (テーマ、座長、演者等の希望等をご記入ください。)

--

FAX 送付先: **03-3942-6396** 申込締切: **2023年3月31日(金)**

第19回日本クリティカルケア看護学会学術集会

運営事務局: (株) サンプラネット 担当: 原 宛

TEL: 03-5940-2614 FAX: 03-3942-6396 E-mail: jaccn2023@sunpla-mcv.com

E-mail: jaccn2023@sunpla-mcv.com

FAX: **03-3942-6396**

第19回日本クリティカルケア看護学会学術集会 出展申込書

申込日：202 年 月 日

◆ 出展申込者情報 下記必要事項ご記入の上、お申込ください。

会社名			
部課名		お名前	
ご住所	〒		
TEL		FAX	
E-mail			

◆ 展示料

申込み小間数 出展料	小間数	小間種類 ※チェックをしてください	出展料合計 (出展料×小間数)
	小間/本	<input type="checkbox"/> 基礎小間 220,000 円 <input type="checkbox"/> スペース小間 220,000 円 <input type="checkbox"/> 書籍展示 11,000 円	円

◆ 展示台・社名板 ※機器展示をお申し込みの場合のみご記入ください。

展示台	要 (台) ・ 不要	社名板	要 ・ 不要
-----	--------------	-----	--------

◆ 使用電気量 ※機器展示をお申し込みの場合のみご記入ください。

100V	W	单相 200V	W	未定 (決定次第連絡)
------	---	------------	---	----------------

◆ 展示品目 ※機器展示をお申し込みの場合のみご記入ください。

主な展示品目(2品目位)	サイズ (W×D×H cm)	重量 (kg)

◆ 特別装飾 ※特別装飾をされる方はご記入ください。

特別装飾 施工業者	(会社名)		
	(担当者)	TEL	FAX

◆ 備考

FAX 送付先：03-3942-6396 申込締切：2023年3月31日(金)

第19回日本クリティカルケア看護学会学術集会

運営事務局：(株) サンプラネット 担当：原 宛

TEL：03-5940-2614 FAX：03-3942-6396 E-mail：jaccn2023@sunpla-mcv.com

E-mail: **jaccn2023@sunpla-mcv.com**

FAX: **03-3942-6396**

第19回日本クリティカルケア看護学会学術集会
広告掲載 申込書

申込日：202 年 月 日

1. 広告申込者情報

貴社名			
部課名			
お名前			
ご住所			
TEL		FAX	
E-mail			

2. 申込内容 <掲載ご希望欄に○をお付けください>

広告スペース	料金(税込)	ご希望	枠数
0. 記入例		○	1
1. ホームページバナー広告	110,000 円		
2. プログラム集 表 2(表紙裏・カラー1 頁)	132,000 円		
3. プログラム集 表 3(裏表紙裏・カラー1 頁)	132,000 円		
4. プログラム集 表 4(裏表紙・カラー1 頁)	165,000 円		
5. プログラム集 後付 1 頁(モノクロ)	66,000 円		
6. プログラム集 後付 1/2 頁(モノクロ)	33,000 円		
7. ネームカードケース&ストラップ	現物支給		
8. コングレスバッグ広告	1,100,000 円		

◆ 備考

FAX 送付先：**03-3942-6396** 申込締切：**2023年3月31日(金)**
第19回日本クリティカルケア看護学会学術集会
運営事務局：(株) サンプラネット 担当：原 宛
TEL：03-5940-2614 FAX：03-3942-6396 E-mail：**jaccn2023@sunpla-mcv.com**